

PuduBot2

Универсален робот за доставка

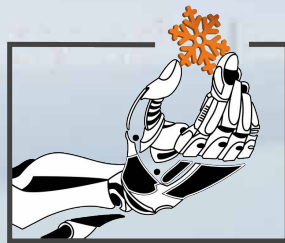

ROBOTICS
PROVISION

JOIN THE ROBOLUTION!



PuduBot 2

01

Общ преглед

02

Функции

03

Добавена стойност

04

За Pudu

Общ преглед

PuduBot



Общ преглед

PuduBot 2

PuduBot 2 е най-новата разработка на Pudu Robotics с много силно изразени функционалност и практичност.

PuduBot 2 като модел е таргетиран в интелигентните доставки за всяка работна среда с фокус върху повишаването на капацитета на разнос / сервиране / отсервиране, адаптивност и надеждност.



Общ преглед



Общ преглед

Размери	580mm*535mm*1290mm
Тегло	37kg
Размер на тарелките	500mm*432mm
Макс натоварване- една тарелка	Не повече от 13kg
Макс общ полезен товар	40kg
Работен режим с един заряд	10~24h
Време на зареждане	3h
Широчина на преминаване	80cm
Скорост	0.5m/s~1.2m/s
Преминаване през неравности	10mm
Макс ъгъл на изкачване/спускане	≤5°
Система за детекция и навигация	VSLAM & Laser SLAM
Бр задачи/точки	Макс 20
Зареждане	С адаптор или докинг станция



PuduBot 2

01

Общ преглед

02

Функции

03

Добавена стойност

04

За Pudu

Функции

Водещи в класа си шаси и окачване. По-добри стабилност и работа.

- Нова разработка на окачването на шасито с вертикални шарнири.
- Силно подобрен алгоритъм и способност за избягване на препятствия
- Адаптирано придвижване при различен вид настилки с **30% подобрене на стабилността**
- Плавно движение без сътресения дори и при неравен под

*Източник: PUDU Lab

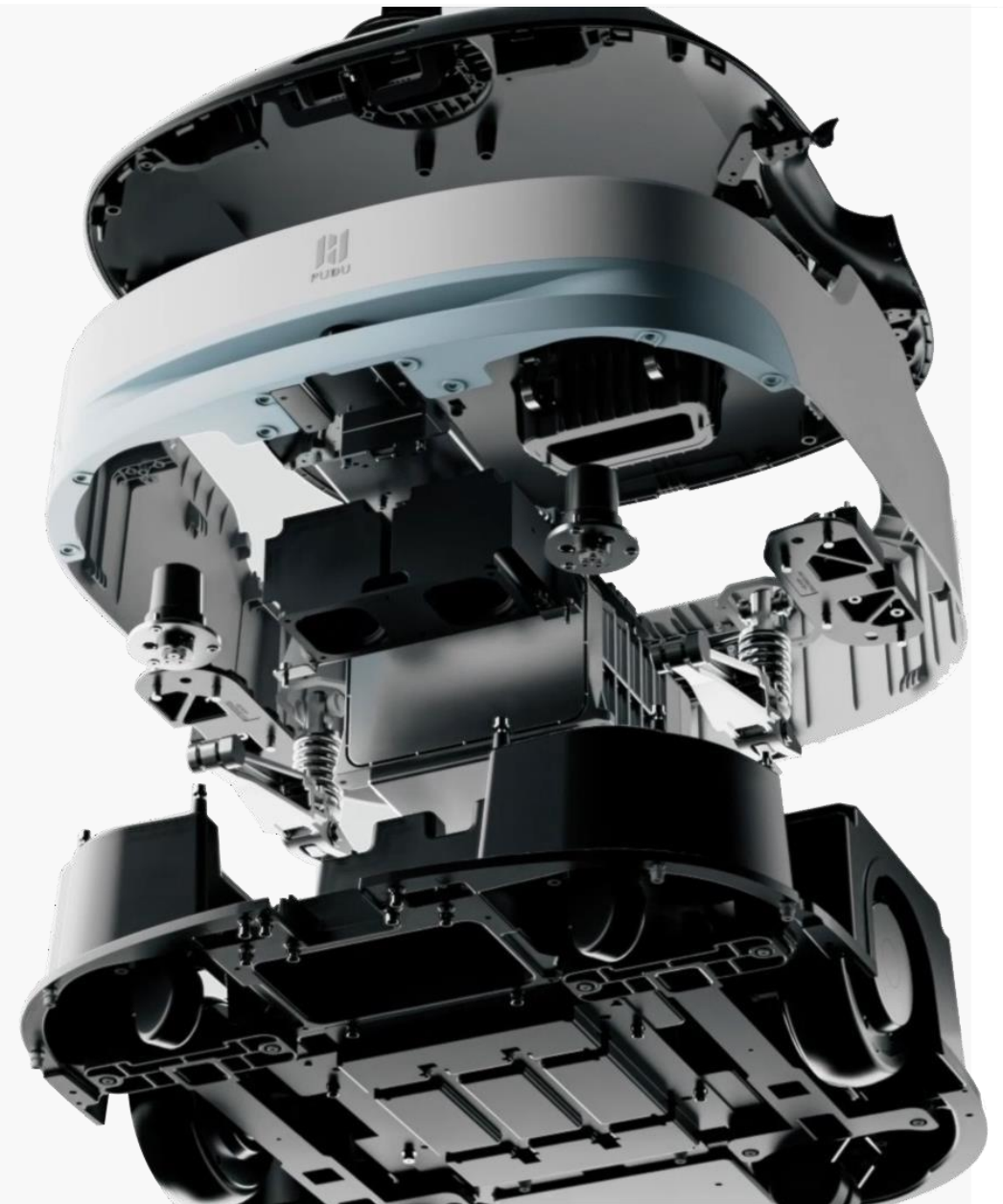

Функции

PUDU- Servo-In-wheel двигател

Подобрени цена и ефективност

- 33% повече полезен товар
- 16% по-малка консумация на енергия
- Подобрени плавност на движение и работно време с един заряд

*Източник: PUDU Lab

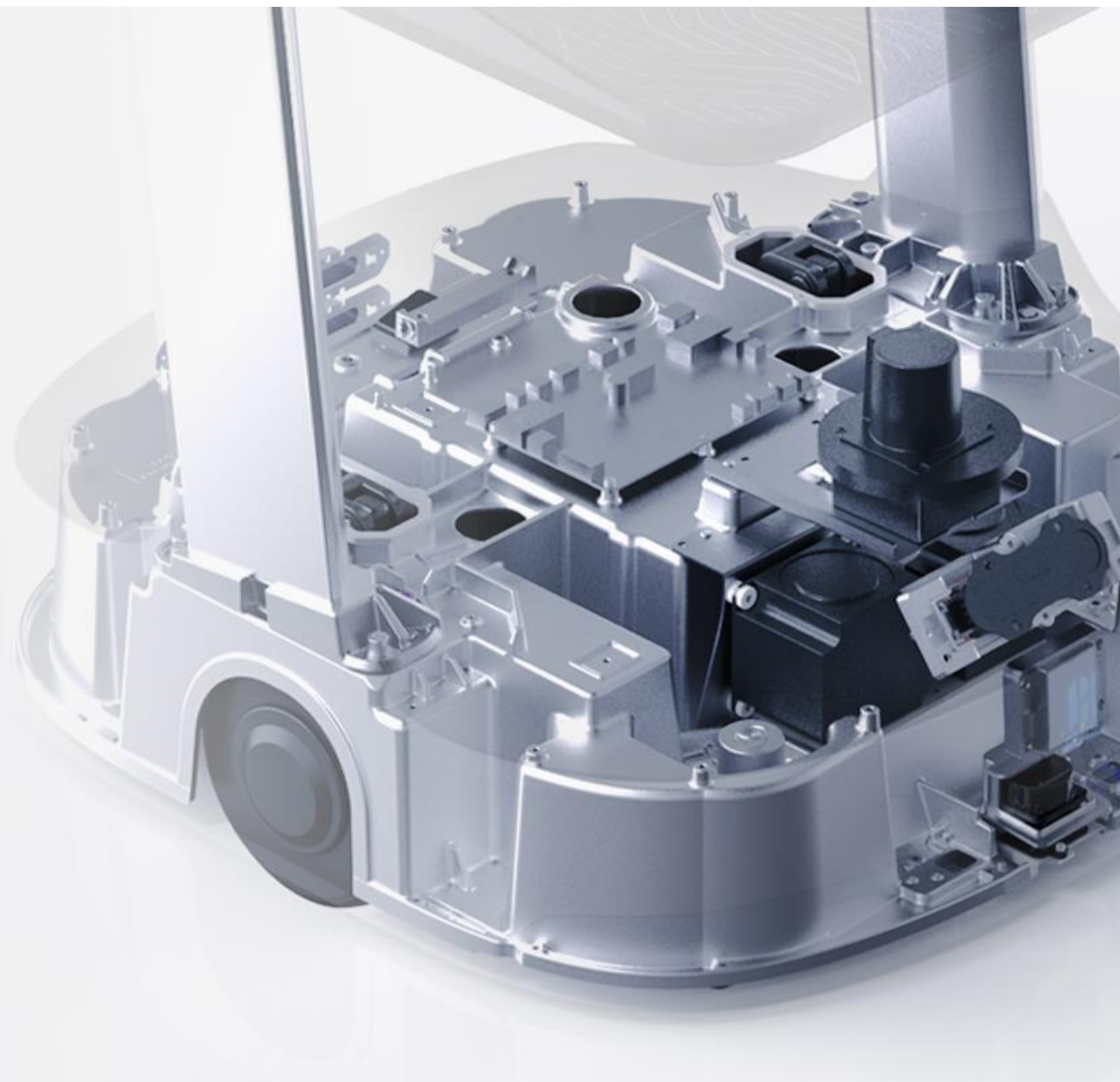

Функции

Двоен радар тип Lidar, прецизно възприятие, повишена надеждност, повишена безопасност

- Детекцията чрез двоен Lidar дава на PuduBot 2 възможност да навигира с 360 градусово „зрение“
- Горният lidar детектор измерва разстояния и маркира препятствия в периметъра под 0.8m (при товар 40kg и скорост 1.2m/s)
- Долният lidar детектор сканира подовото покритие в най-ниската част и маркира терена на височина до 8 см от равнината на пода



Функции

PUDU SLAM

По-лесно програмиране, идеална адаптивност

- Комбинирани лазерна и видео детекция и в резултат- много добро позициониране и навигация в реално време
- Три режима на детекция: Lidar SLAM, Vision SLAM, Fusion (Lidar + Vision)
- AI програмиране без досадното лепене на маркери по стените
- Точно изпълнение на задачи и маршрути дори в зали и помещения с голяма височина на тавана- до 20 метра



Функции

LFP батерия с голям капацитет



- Решение с удължен цикъл на енергоотдаване
- 24h работа с един 3h заряд
- 6 пъти по-дълъг живот на батерията
- По-безопасна и по-издръжлива технология

Автоматично презареждане



- Съвместимост с Pudu Charging станция
- Автоматично позициониране и заряд при достигане на ниво на батерията под минимално настроеното

Функции

Мулти модалност

- Един робот изпълнява няколко задачи едновременно



Режим на доставка на ястия



Конкретна доставка



Режим на обикаляне



Директен режим



Режим на отсервиране



Режим Рожден Ден

Комплексност

- Доставка на няколко поръчки/маси с един курс

Различни нужди? Не е проблем!

Функции

Повикване и съобщение

Автономно и гъвкаво, навсякъде и по всяко време

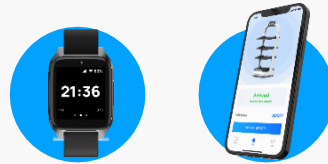

Повикване

- Чрез Pudu часовник или мобилна апликация
- Подаване и управление на задачи с едно движение или клик



VIP повикване и задачи

- Известяване на гостите за пристигането на работа на място
- Удобно обслужване на лични/дискретни повиквания

Функции

Напълно затворен корпус и
машинен отсек



Всички хлабини на
екстериора са под
 $\leq 1\text{mm}$



Прахо и водо
устойчивост



Функции

Организирани робо-екипи

- Самоорганизирани
- До 20 синхронни машини в едно помещение
- Детекция на средата в реално време
- Автоматично отклоняване при задръстване
- Адаптивност на множеството
- Комуникация на „всеки с всеки “ робот в групата



Функции

Разнообразие и възможности



За всеки ХоРеКа обект

Функции

24 X 7 управление и отчеты

PUDU Merchant Management Platform

HOME

Data Center

Data report

My Robots

Robot Skills

Store Setting

Account Mana...

Data report

yesterday Last 7 days Last 30 days 2022-04-01 → 2022-07-12 All stores

cruise data Attract customer data Interactive data Ad data Grid data

Running Mileage 10.9 Last Cycle 0 ▲ 0%	Runtime 14.31 Last Cycle 0 ▲ 0%	Interactive Visits 453 Last Cycle 0 ▲ 0%
---	--	---

Store Name	Product Name	Machine MAC	Running Mileage
PuduBot 2 Amy	kettybot	08:E9:F6:09:CF:E6	10.9

Функции

PUDU OS

"Всичко в едно " платформа

- Операционната система и платформа на PUDU е на база клауд архитектура
- Нова и собствена PUDU разработка на алгоритъм и хардуер за сигурност
- Отворени SDK и API с цел интеграция и развитие на индивидуалните проекти на всеки амбициозен инвеститор

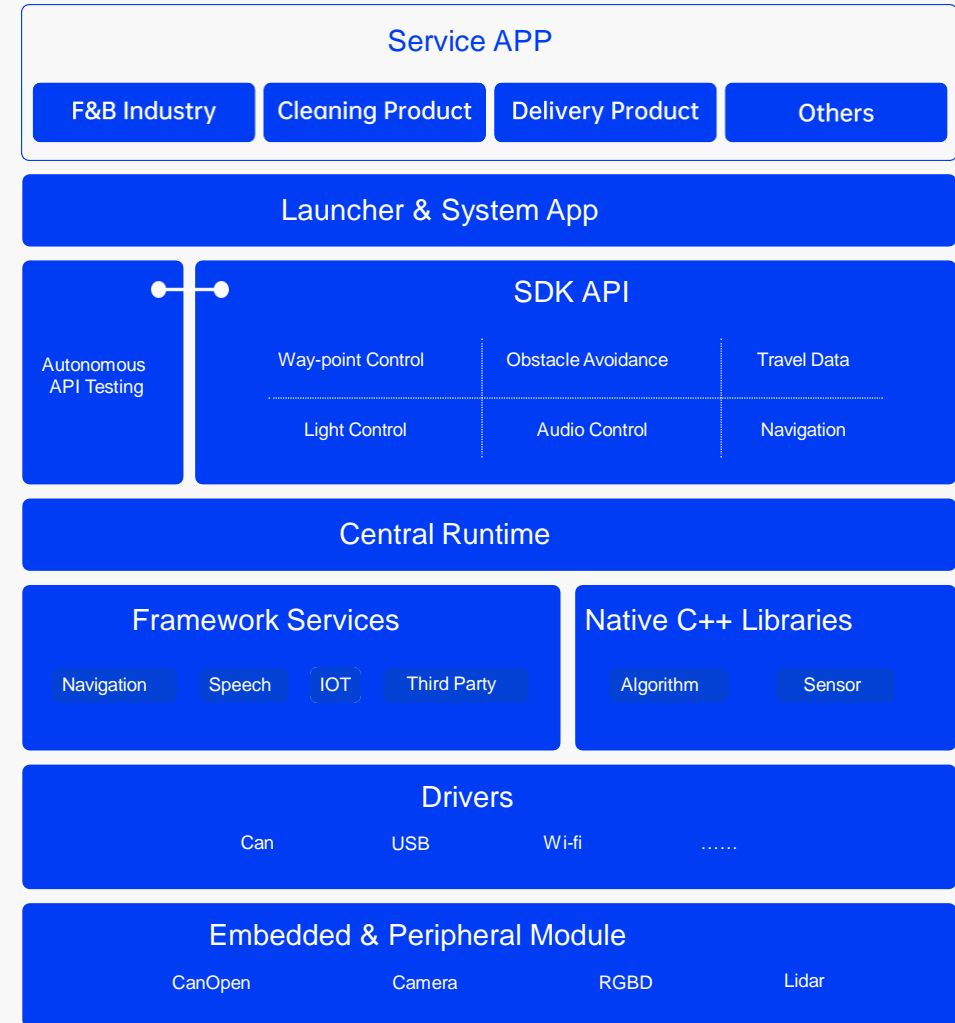

Функции

Персонализация

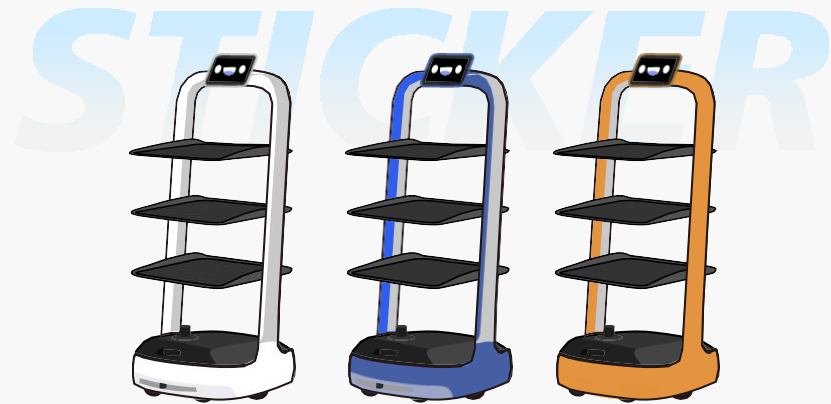

Стикери и цветове

- Направете собствен дизайн на вашия PuduBot 2
- Придайте уникалност и атрактивност

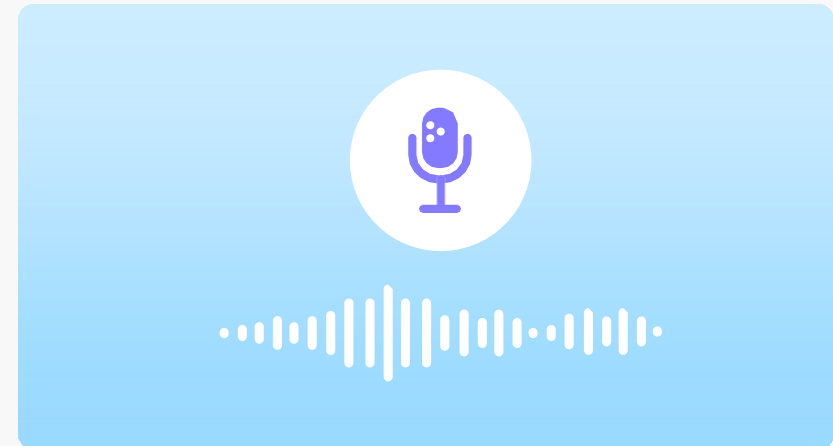

Персонализиран „гласов пакет“

- Online ъпдейт и активиране.

PuduBot 2

01

Общ преглед

02

Основни функции

03

Добавена стойност

04

За Pudu

Добавена стойност

За всяка индустрия



Хорейка



Здравеопазване



Курорти и СПА



Офиси



Домове за
стари хора



Производство



Забавления и атракции



Ритейл

Добавена стойност

В крак с тенденцията за ХоРеКа автоматизация

Автоматизацията в ХоРеКа сектора върви с пълна сила още от 2020 г. Роботизираните решения опростяват и ускоряват процесите по взимане, изпълнение и приключване на поръчките и спестяват всяка възможна минута.

PuduBot 2 е резултат на разработка базирана на дълбоки анализ и реверс-инженеринг на процесите в ресторантьорството. Режимите на изпълнение на няколко задачи едновременно спестяват умората на персонала от непрекъснатото „кръстосване“ между масите заедно с „висенето“ до масата в чакане на клиентско решение. PuduBot 2 спестява голяма част не само физическата, но и психическата умора на персонала и мениджърите на обекти.

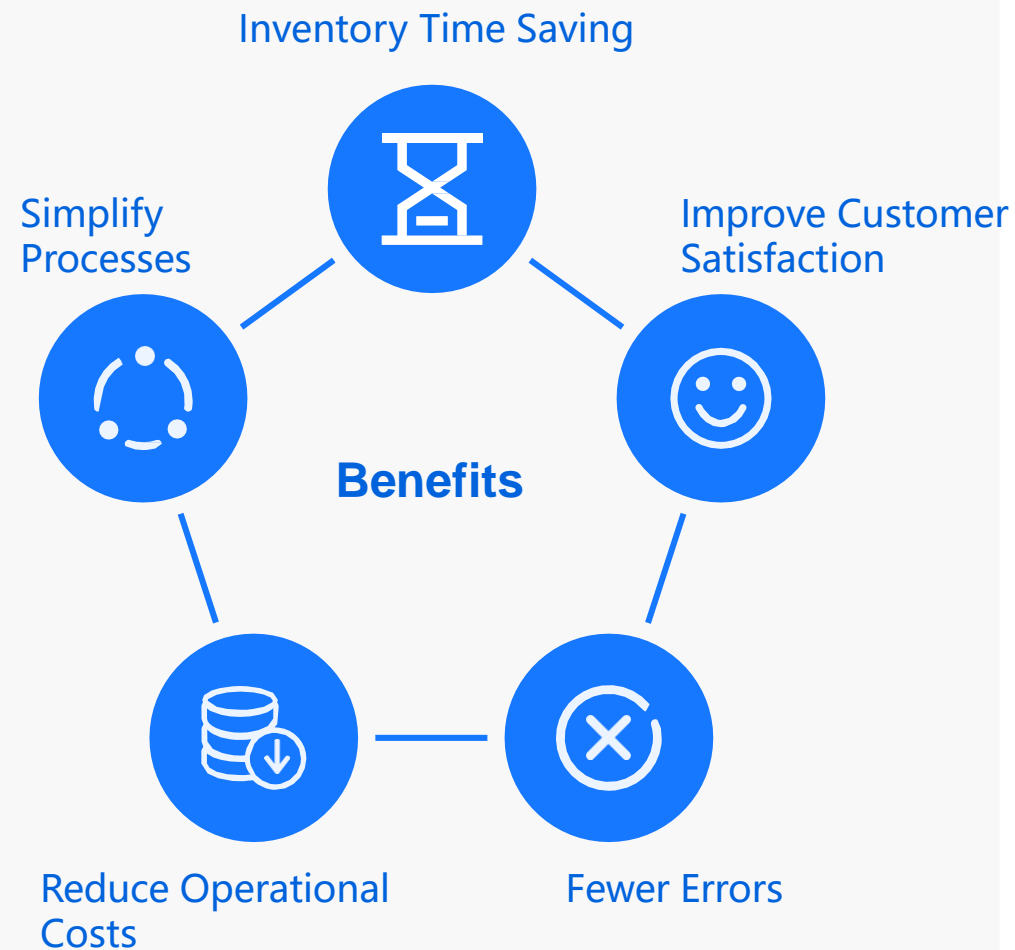

Добавена стойност

Намален недостиг на работна ръка

Пандемията беше изключително опустошителна за пазара на труда и фундаментално промени индустриите и условията в местата, където служителите искат да работят. Работодателите и досега търсят и полагат усилия да задържат квалифициран и мотивиран персонал.

Внедряването на работи, които да поемат 4-те избягвани задачи (скучни, повтарящи се, мръсни и опасни) е актуална тенденция и става масово явление. С помощта на роботите, служителите могат да се съсредоточат повече върху работата с висока и добавена стойност и да се постигне по-добра работна среда и удовлетворение на всички нива.

Добавена стойност

Революцията в клиентското изживяване се случва... сега

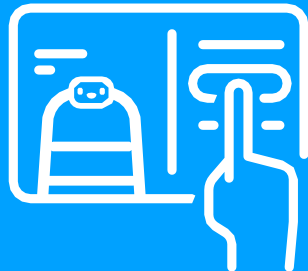

Рационализация на основните процеси



По-малко спорове, повече удоволствие и наслада



Подобрено клиентско изживяване чрез любопитство към иновацията



Симпатия и AI

Проекти

Pudu Robotics вече е избор на много от големите клиенти в света.

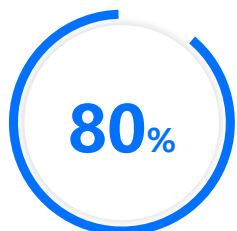

Пазарен дял в ХоРеКа сегмента

24,000+

Робота в магазини



Panasonic



DUNKIN'

ZARA



TimHoWan 添好運



MediaMarkt



Coca-Cola



Hilton



全聚德
QUANJUDE
SINCE 1864



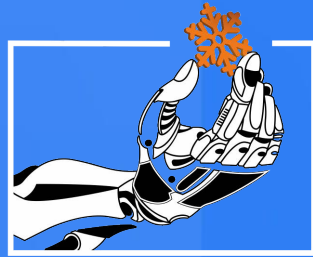

ROBOTICS
PROVISION

JOIN THE ROBOLUTION!

Благодаря!

